

Inhalt:

[DExWin® Anlage](#)

[Pkw Anwendungen](#)

[Innovationspreis Rheinland-Pfalz](#)

[Auf zu den Olympischen Spielen](#)

## Newsletter COMAT

4. Ausgabe/4<sup>th</sup> Issue

Fascination Composites

# COMAT

COMPOSITE MATERIALS GMBH

Content:

[DExWin® Production line](#)

[Automobile applications](#)

[Innovation Reward](#)

[To the Olympics](#)

Anbei senden wir Ihnen die 4. Ausgabe unseres Newsletters.

We hereby send you our 4<sup>th</sup> newsletter.

Ihr COMAT Team

Your COMAT Team wishes you all the best.

### DExWin® Anlage

Die neue DExWin® Anlage wird derzeit in Betrieb genommen. Alles verläuft planmäßig und die Produktion wird, wie geplant, Mitte des Jahres beginnen. Die DExWin® Druckluftbehälter werden derzeit zugelassen und die Einführung der Druckluftbehälter erfolgt 2004.

### DExWin® Production line

The new DEXWIN® production line is being installed at COMAT GmbH. Everything proceeds according to plan and production will start in the middle of the year. The DEXWIN® pressure vessels are presently certificated and the implementation of the pressure vessels will take place in 2004.



Bild der Abziehvorrichtung  
Picture of Extractor



Installation des Extruderkopfes  
Extruder Tools being installed

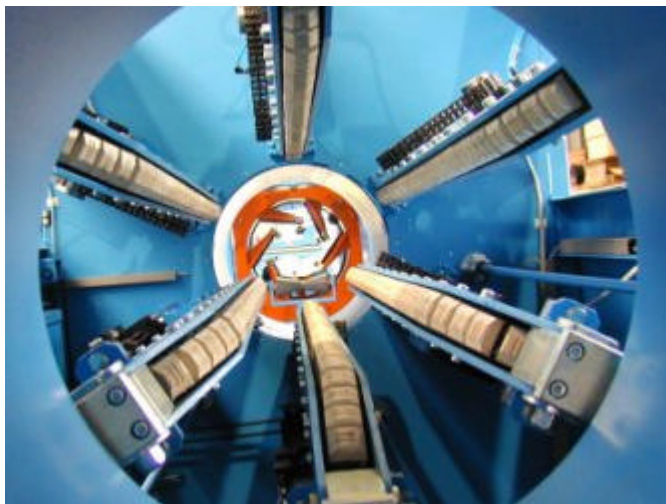

### Pkw Anwendungen

Wir befinden uns derzeit in der Entwicklungsphase im Pkw-Bereich. Geplant sind Druckspeicher für die Luftfederung. Eine integrierte Halterung im Deckel vereinfacht die Fertigung und den Einbau. DExWin® Druckbehälter sind leicht und korrosionsfrei, zu einem attraktiven Preis.

### Automobile applications

COMAT GmbH is also developing DEXWIN® products for the automobile sector. COMAT GmbH intends to manufacture pressure vessels for air suspensions. Integrated fittings provide an associated effect by decreasing the installation cost not just by an easy mounting but also due to a very competitive price.

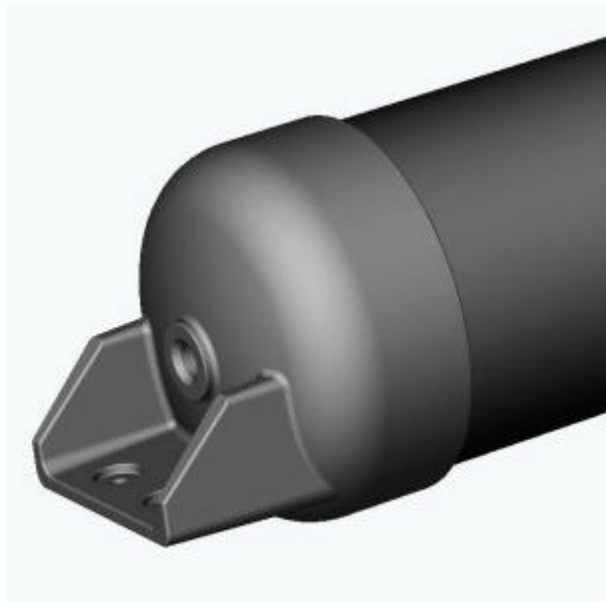

Detailansicht des DExWin® Druckspeichers  
Detail view of DExWin® pressure vessel



DExWin® Druckspeicher für Pkws  
DExWin® Pressure vessel for Automobiles



## Innovationspreis des Landes Rheinland-Pfalz

Der rheinland-pfälzische Minister für Wirtschaft Hans-Artur Bauckhage verlieh COMAT GmbH am 17. Dezember 2002 den Innovationspreis für die kontinuierliche Herstellung von faserverstärkten Thermoplastrohren DExWin®, die vor allem als Druckbehälter im Nutzfahrzeugbereich Anwendung finden. Das Gewicht dieser glasfaserverstärkten thermoplastischen Behälter liegt im Bereich von Aluminiumbehältern bei einem deutlich niedrigeren Preis.

## Innovation Reward Rheinland-Pfalz

Hans-Artur Bauckhage, the minister for trade and industry of Rheinland-Pfalz, awarded COMAT GmbH on december 17th the innovation reward for the continuous production of fibre reinforced thermoplastic DExWin® tubes, which are mainly to be applied as pressure vessels in commercial vehicles. The weight of these glass fibre reinforced thermoplastic tubes is comparable to the aluminium vessels, at a lower price.



Innovationspreis 2002

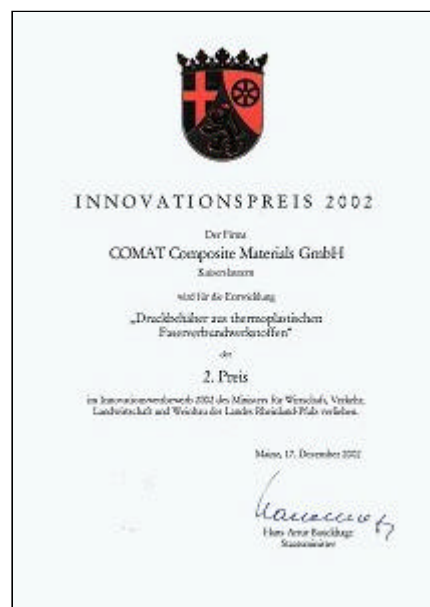

Innovation Reward 2002



## Auf zu den Olympischen Spielen

Markus Steeg und Mortiz Deml treten 2004 bei den olympischen Spielen in Athen beim Segeln an. Comat hat die beiden Segler durch eine Rudererweiterung für den 49er gesponsert, diese Bootsklasse gab 2000 ihr Debut bei den Olympischen Spielen. Durch eine zusätzliche Aramidverstärkung auf dem Kohlestofffaserrohr ist selbst im Falle des Brechens dieser Rudererweiterung das Lenken möglich. Nähere Informationen über die beiden Segler gibt es auf: [www.steeg-deml.de](http://www.steeg-deml.de).



Markus Steeg und Moritz Deml im 49er  
[Markus Steeg and Moritz Deml in the 49er](#)  
 (mit freundlicher Genehmigung von Herrn Steeg)  
 (courtesy of Mr. Steeg)



### COMAT GmbH

Marie-Curie-Strasse 11  
 D-67661 Kaiserslautern  
 Germany  
 Tel. +49 (0) 6301/71 52-0  
 Fax +49 (0) 6301/71 52-20  
[www.comat.de](http://www.comat.de)  
[info@comat.de](mailto:info@comat.de)

Wenn Sie diesen Newsletter Freunden zukommen lassen möchten:  
[If you want to accord a friend this newsletter:](#)

[Newsletter für einen Freund anmelden/Register a friend](#)

[Newsletter abmelden/unregister](#)

Marketing und Vertrieb  
[Marketing and Sales](#)  
 Angelika Schiffmacher

Besuchen Sie uns auf der Hannover Messe vom 07. - 12. April 2003 Halle 4, Stand A 12 !  
 Visit us at Hannover Fair 07. - 12. April 2003 Hall 4, Booth A 12 !

## To the Olympics

The german sailors Markus Steeg and Moritz Deml will participate at the Olympic Games in Athens 2004. COMAT GmbH is sponsoring the two sailors with a rudder control extension for their 49er. A FilaWin® tube provides the dinghy with this function. With an additional aramid reinforcement on the carbon fibre tube, steering is secured even in the case of a breaking of the rudder extension. You can access further information about the two sailors on: [www.steeg-deml.de](http://www.steeg-deml.de).



FilaWin® Kohlenstofffaserrohr mit  
 Aramidverstärkung  
[FilaWin® Aramid reinforced Carbon fibre tube](#)

